



C 300

ELENCO ESPLOSI RICAMBI

3° VERSIONE

Da Matr.213748 ad Oggi



INVOLUCRO

GRUPPO FRIGORIFERO

CIRCUITO IDRAULICO

PARTI ELETTRICHE



C 300

3° Versione Da Matr.213748 ad Oggi

INVOLUCRO

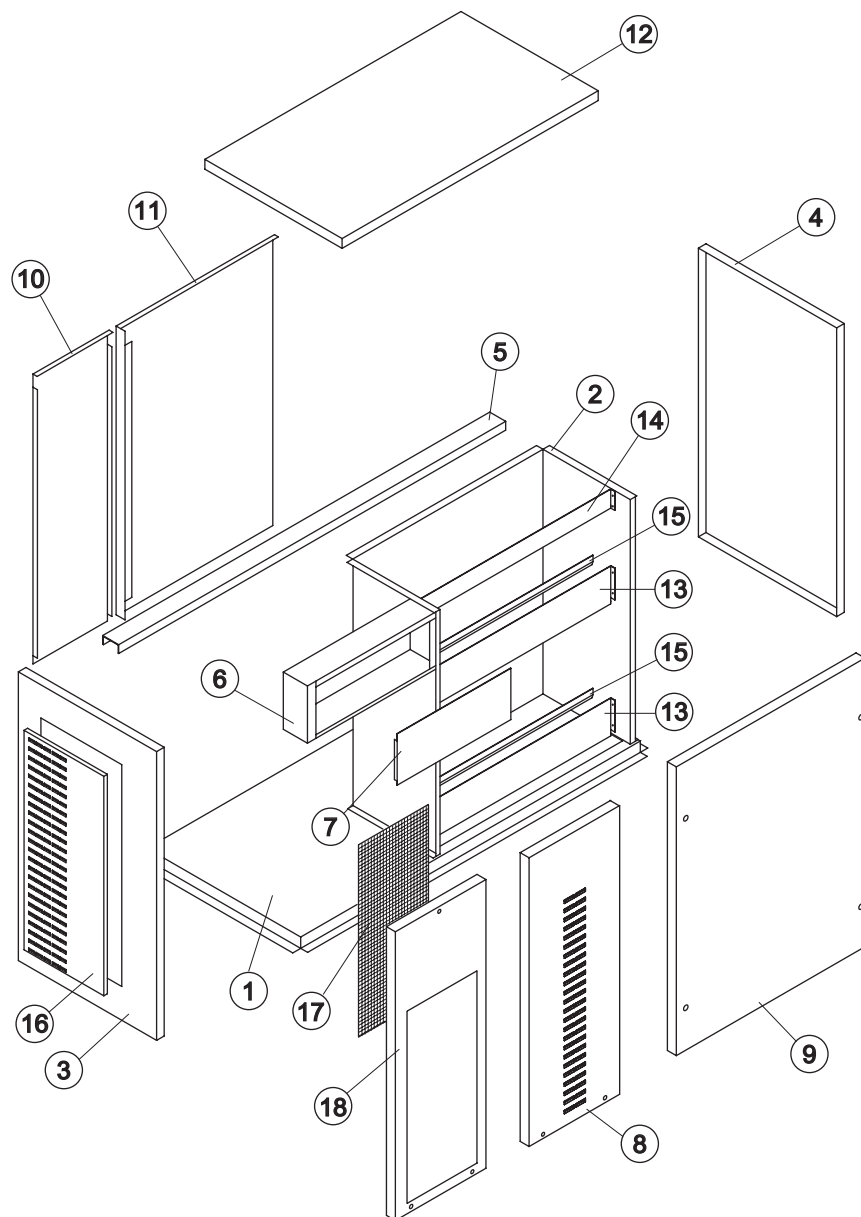

Rif.	Descrizione Ricambio	Codice
1	Piastra di Base	21240
2	Camera Evaporatore	22889
3	Fianco Sinistro	22736
4	Fianco Destro	22735
5	Traversa	22838
6	Scatola Elettrica	22837
7	Piastra Parti Elettriche	21239
9	Pannello Anteriore Lato Cella	C22744
10	Pannello Posteriore Lato Gruppo	21288
11	Pannello Posteriore Lato Cella	21241
12	Top Assemblato	22738
13	Paratia	22890
14	Paratia Superiore	22809
15	Supporto Bordo Cella Interna	22740
16	Pannello Sinistro	22810

Componenti Solo Versione Aria

Rif.	Descrizione Ricambio	Codice
17*	Filtro	18178
18	Pannello Anteriore Lato Gruppo	22986

Componenti Solo Versione Acqua

Rif.	Descrizione Ricambio	Codice
8	Pannello Anteriore Lato Gruppo	22741



C 300

3° Versione Da Matr.213748 ad Oggi

GRUPPO FRIGORIFERO

Componenti Comuni

Rif.	Descrizione Ricambio	Codice
1*	Tappo Valvola Vuoto-Carica	14006
2*	Meccanismo Valvola Vuoto-Carica	14005
3	Corpo Valvola Vuoto-Carica	14007
5	Compressore	Vedi Tabella -
7	Evaporatore	Vedi Tabella -
8	Coprievaporatore	10058
9	Ventola Aspirante	10213
10	Mozzo Fissaggio Ventola	10014
11*	Filtro Solido	14084
16	Coprievaporatore Superiore	10439
17*	Bobina Valvola Inversione Ciclo	23091
18*	Corpo Valvola Inversione Ciclo	20409

Componenti Solo Versione Aria

Rif.	Descrizione Ricambio	Codice
13	Condensatore ad Aria	20406
14	Ventola Aspirante 275 / 34°	20153
15	Ventola Aspirante 275 / 34°	20153
20	Griglia per Motoventilatore	12054

Componenti Solo Versione Acqua

Rif.	Descrizione Ricambio	Codice
4	Portagomma con Piastrina	Versione Attuale 20938
4	Portagomma con Piastrina	Fino a Matr. 459880 C20462
6	Valvola Pressostatica	20149
12	Condensatore ad Acqua	Fino a Matr. 537714 14617
19	Condensatore ad Acqua	Versione Attuale 14660

Rif. 5 - Compressore

Tensione	Codice Versione Attuale	Codice Fino a Matr.661502
T11	231079	23647
T12	231081	23651
T14	231083	23708
T15	231085	23709
T16	231083	23708

Rif. 7 - Evaporatore

Tipo Cubetto	Codice
18 g. (Standard)	D10214
33 g.	D10092
13 g.	D10126
42 g.	D10477
60 g.	D10555

Rev. 12 - 16/01/2015

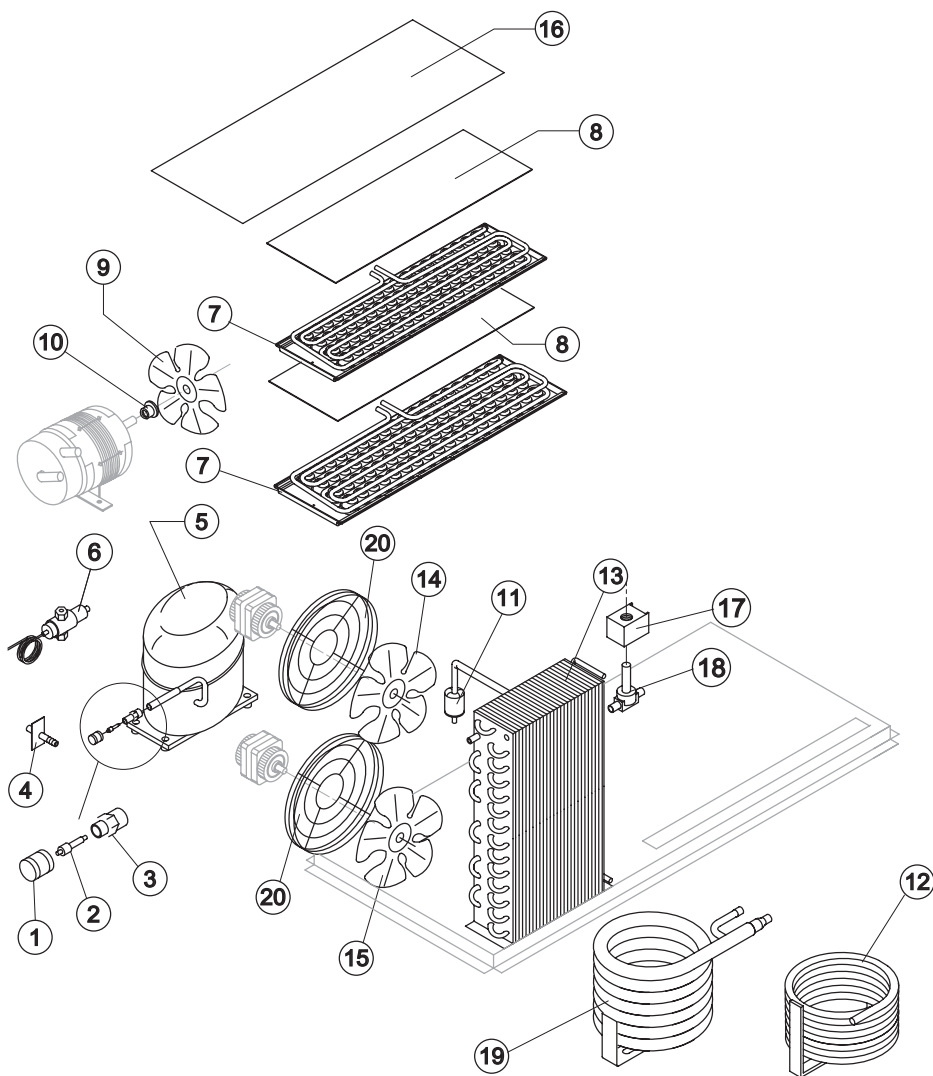



C 300

3° Versione Da Matr.213748 ad Oggi

CIRCUITO IDRAULICO

Componenti Comuni

Rif.	Descrizione Ricambio	Codice	
1	Tubo Aspirazione e Mandata Pompa	13150	
2	Piastra Supporto Pompa	21277	
3	Cella Interna	10440	
4	Piastrina Blocca Scivolo	Fino a Matr. 233485	10009
5*	Filtro Aspirazione Pompa	20005	
6	Cappuccio per Troppo Pieno	Fino a Matr. 243833	10305
7*	Tubo Troppo Pieno	10133	
8*	Guarnizione OR per Tubo Troppo Pieno	20233	
9	Raccordo Scarico Contenitore	10471	
10	Guarnizione in Silicone	13006	
11	Guarnizione Polietilene Semirigido	13007	
12	Dado per Scarico Contenitore	10096	
13	Tubo Scarico Acqua Contenitore	13054	
14	Raccordo di Scarico	C10415	
15	Spruzzatore	D20002	
16*	Assieme Rampa Spruzzatori	Vedi Tabella	-
17	Tappo Rampa Spruzzatori	10012	
18	Scivolo Cubetti	Vedi Tabella	-
19	Tubo Collegamento Rampa Spruzzatori	C13036	
21	Assieme Portabandierine	C22134	
22	Raccordo Aspirazione/Mandata Pompa	10424	
23	Guarnizione per Aspirazione/Mandata Pompa	13143	
24	Ghiera Bloccaggio Raccordi	10405	
25	Vite Fissaggio Pannello Bandierine	20009	

Rif. 16* - Rampa Spruz.ri

Tipo Cubetto	Codice
18 g. (Standard)	C20144
33 g.	C20157
13 g.	C20200
42 g.	C20157
60 g.	C20941

Rif. 18 - Scivolo Cubetti

Tipo Cubetto	Codice
18 g. (Standard)	D12022
33 g.	D12033
13 g.	D12040
42 g.	D12033
60 g.	D12084

Rev. 12 - 16/01/2015

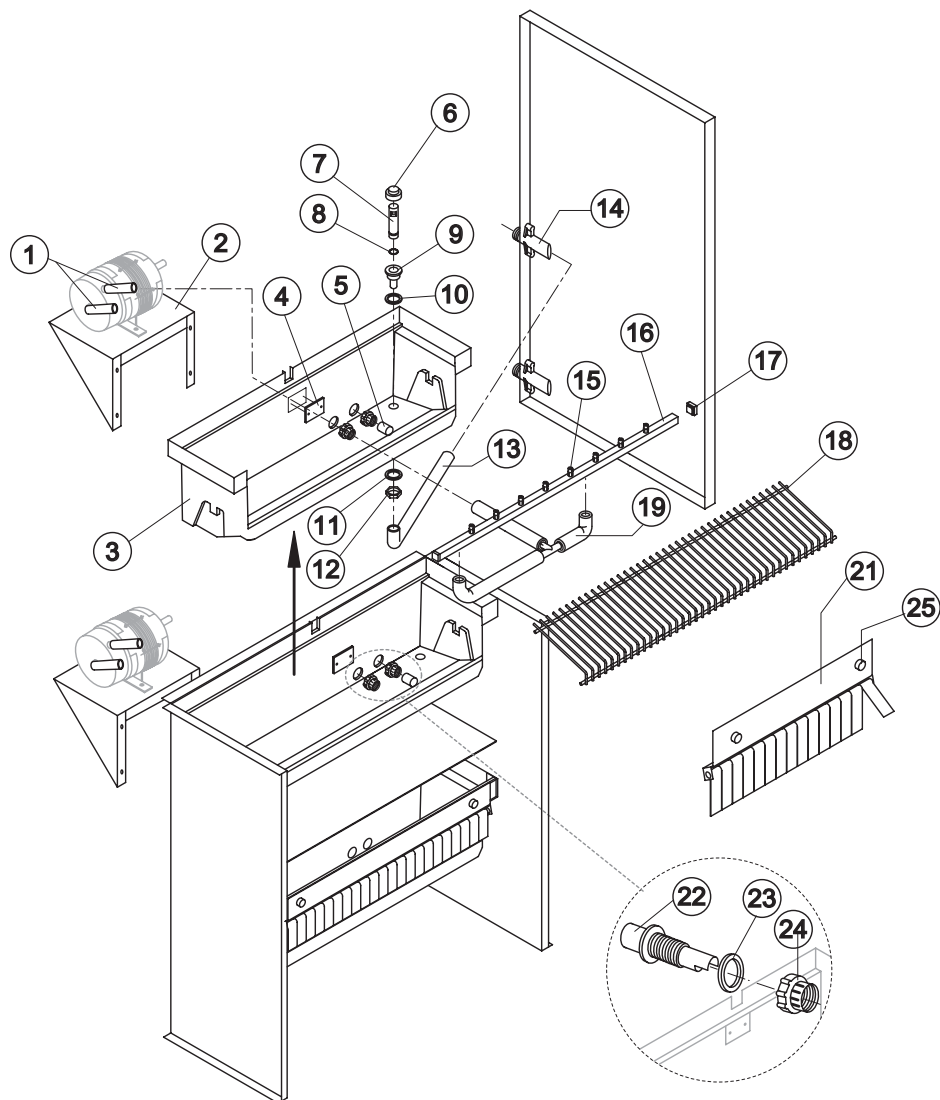



C 300

3° Versione Da Matr.213748 ad Oggi

PARTI ELETTRICHE

Componenti Comuni

Rif.	Descrizione Ricambio	Codice
1*	Termostato Contenitore	R23421
2*	Termostato Evaporatore	R23591
3*	Timer	Vedi Tabella
4*	Teleruttore	Vedi Tabella
8	Pressostato di Sicurezza	23342
9*	Elettrovalvola Ingresso Acqua 2 Vie	Vedi Tabella
12*	Assieme Pompa	C23691
15*	Interruttore Luminoso Verde (On-Off)	23327
16	Pressostato di Bassa Pressione	23763

Componenti Solo Versione Aria

Rif.	Descrizione Ricambio	Codice
6	Filtro Anti-Radiodisturbo	Solo T11, T14, T15 C23459
7*	Pressostato Condensatore	Vedi Tabella
13*	Motore Ventilatore	23121
14*	Motore Ventilatore	23121

Rif. 3* - Timer

Tensione	Cub. 18 g	Cub. 33 g	Cub. 13 g	Cub. 42 g	Cub. 60 g
T11	23247	23248	23472	23780	23922
T12	231082	231080	231077	231080	TBD
T14	23247	23248	23472	23780	TBD
T15	23247	23248	23472	23780	23922
T16	231082	231080	231077	231080	TDB

Rif. 4* - Teleruttore

Tensione	Codice
T11	23147
T12	23963
T14	23147
T15	23147
T16	23963

Rif. 7* - Press. Condensatore

Tensione	Codice
T11	23175
T12	23175
T14	23175
T15	23175
T16	23175

Rif. 9* - Elettroval. Ingresso Acqua 2 Vie

Tensione	Cub. 18/13g	Cub. 33g	Cub. 42g	Cub. 60g
T11	23157	23784	23784	23784
T12	23157	23784	23784	23784
T14	23157	23784	23784	23784
T15	23157	23784	23784	23784
T16	23157	23784	23784	23784

Rev. 12 - 16/01/2015

